

# 保証規定

# WARRANTY PROVISIONS

# コールマン シリーズ Coleman Series



## Coleman HR Lite 8x25WP HR Lite 10x25WP



# 取扱説明書 INSTRUCTION MANUAL

14568\_3\_YS7404-1

製品の無料修理規定

ビクセン製品にて機能不具合を伴う故障が生じた場合は修理を承りますが、取扱説明書における正常な使用状態で、保証期間中に故障が生じた場合は、弊社規定に従った内容にて無料修理を承ります。無料修理をご希望される場合は、購入証明書(シール)、納品書、保証書<ご購入店による記入がある場合のみ>などをご提示のうえ購入店または弊社カスタマーサポートに修理をご依頼ください。

- 1.保証期間は、お買い上げの日から起算して1年間です。
- 2.購入証明書をご提示いただけない場合は、お客様の希望により有料修理を承ります。
- 3.購入証明書は日本国内でのみ有効です。
- 4.有料修理の場合もありますので、無料修理規定・アフターサービスの項目もお読みください。
- 5.本書にご記入の個人情報、個人情報保護法を遵守しつつ保証期間内のサービス活動のために利用させていただきます。
- 6.修理のために、弊社から修理委託している会社などに必要なお客様の個人情報を預託する場合がございますが、個人情報保護法を遵守させていただきます。ご了承ください。

### Terms of use for warranty repair

Vixen accepts repairs for Vixen products when such products do not function due to being out of order. We herewith set forth terms and conditions to accept repairs for free for a malfunction during the warranty period according to the contents provided by Vixen if you have been using the product correctly in compliance with the instruction manual. The customer is requested to apply for warranty repair to the Vixen retail dealer where you purchased the product or Vixen's customer support, subject to the presentation of a proof of purchase (purchased receipt, delivery invoice, or warranty card stamped by vendor).

- 1.The warranty shall be effective for a period of one year from date of original purchase.
- 2.If proof of purchase is not submitted, charged repairs shall be optional by request of the customer.
- 3.The proof of purchase shall be only force of effect in Japan.
- 4.For information on charged repairs, please refer to the stipulations of warranty repair and after-sales service details described in this manual.
- 5.Vixen uses personal information provided by the customer with acceptance of repairs in order to practice better repair service activities complying with the law for the protection of personal data. 6.Please note that if Vixen needs to disclose customers' personal information to third parties entrusted by Vixen, Vixen will make them observe the personal data protection law.

### 製品についてのお問い合わせ

弊社ホームページ(下記URL参照)のお問い合わせメールフォーム、またはお電話にて受け付けております。

カスタマーサポート 電話番号: 04-2969-0222(カスタマーサポート専用番号)  
受付時間: 9:00~12:00, 13:00~17:30(土・日・祝日、夏季休業・年末年始休業など弊社休業日を除く)

株式会社 **ビクセン**  
Vixen Co., Ltd.  
https://www.vixen.co.jp

〒359-0021 埼玉県所沢市東所沢 5-17-3  
【代表】TEL: 04-2944-4000 FAX: 04-2944-4045  
【ホームページ】https://www.vixen.co.jp  
5-17-3 Higashi Tokorozawa, Tokorozawa, Saitama 359-0021, Japan  
Phone +81-4-2944-4141(International)  
F a x +81-4-2944-4077(International)

## 各部のなまえ

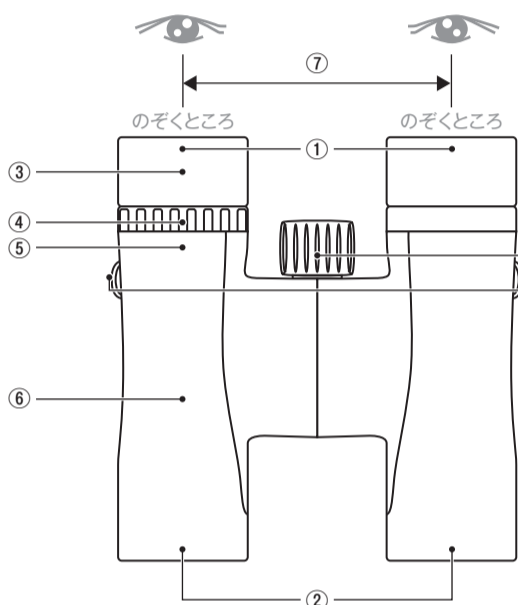

## PART NAMES

- ①…接眼レンズ(後側)  
Eyepiece(Rear)
- ②…対物レンズ(前側)  
Objective Lens(Front)
- ③…繰り出し式目当て  
Twist-up Rubber Eyecup
- ④…視度調整リング  
Diopter Ring
- ⑤…視度目盛り(裏側)  
Diopter Adjustment Scale(Back)
- ⑥…ボディ  
Body
- ⑦…眼幅  
Interpupillary Distance
- ⑧…ピント合わせリング  
Focusing Wheel
- ⑨…ストラップ取付部  
Strap Eyelet

## 使い方②

- 1.視度調整を行います。左側の接眼レンズを左目でのぞきながら、「ピント合わせリング」を回します。目標物に正しくピントが合ったらしめめます。できるだけ遠くのものを見て行ってください。(図3)
- 2次に、右目で右側の接眼レンズをのぞきながら、「視度調整リング(のぞいた際の右目側にのみあります)」を回します。同じ目標物に正しくピントが合ったらしめめます。(図4)  
※このとき「視度調整リング」の視度目盛りを覚えておきますと、次回に使用する際の視度調整が簡単です。「視度調整リング」の目盛りを合わせるだけで済みます。
- 3.視度調整を一度行えば、視度調整リングを動かさない限り調整は不要です。目標物を見るときは、「ピント合わせリング」のみを回して、ピントを合わせます。(図5)

**視度調整とは**  
左目と右目とは、視力が違う場合があります。その場合、「左目はピントが合うが右目ではピントが合わない」または、その逆のことが起こります。こうしたことを防ぎ、左目と右目の視力のバランスをとるのが「視度調整」です。

## HOW TO USE②

- 1.For diopter adjustment, try to find an object in the distance. While looking through the left eyepiece with the left eye, focus on the object by turning the focusing wheel. (Ref. Figure 3)
- 2.Then, while looking through the right eyepiece with the right eye, focus on the same object by turning the diopter ring. It is advisable to remember the scale of the diopter ring so that you can set the diopter ring immediately without going through the above procedure every time you use the binoculars. (Ref. Figure 4)
- 3.Once both eyes are focused on the object, you can focus on different objects only with the focusing wheel. (Ref. Figure 5)

**Diopter Adjustment**  
This is for those who have different eyesight in right and left eyes. The diopter ring compensates for the difference in the right and left eyesight.

## 主な仕様

## SPECIFICATIONS

品名 Model	倍率 Magnification	対物レンズ有効径 Objective Aperture	プリズム材質 Prism	コーティング Coatings	実視界 Real Field of View	見掛視界* Apparent Field of View	1000m先視界 Field at 1000m
HR Lite 8x25WP	8x	25mm	BK7	FMC	6.3°	47.5°	110m
HR Lite 10x25WP	10x	25mm	BK7	FMC	5.5°	51.3°	96m

品名 Model	ひとみ径 Exit Pupil	明るさ Brightness	アイレリーフ Eye Relief	至近距離 Near Focus	サイズ 高さ×幅×厚み Size HxWxD	重さ Weight	三脚取付 Tripod Adapter Socket
HR Lite 8x25WP	3.1mm	9.6	15mm	~3m	11.8x10.9x3.6cm	285g	×
HR Lite 10x25WP	2.5mm	6.3	15mm	~3m	11.8x10.9x3.6cm	285g	×

\* JIS B7157 : 2003に基づいた計算方法による。  
Calculated according to the standard JIS B7157:2003

仕様および外観は改善のため、予告なく変更する場合があります。  
Specifications are su bject to change without prior notice.

Coleman は The Coleman Company, Inc. の商標です。

FMC : フーリーマルチコート。Fully Multi-Coated

## 使い方①



図1 Figure 1

- 1.メガネをかけたままのぞくときは、目当てを次のようにしてください。メガネをかけたままのぞいても、十分な視野が得られます。

**繰り出し式目当て**  
メガネをかけたままのぞくときは、目当てを繰り出さずにのぞいてください。  
裸眼またはコンタクトレンズ使用でのぞくときは、目当てを繰り出してのぞいてください。(図1)

※ケースに収納の際は、目当てを元に戻してください。



図2 Figure 2

- 2.眼幅調整を行うため、両目でのぞきながら、ボディを静かに開閉します。左右の視野が重なって一つの円になったら止めます。眼幅調整は、できるだけ遠くのものを見て行ってください。(図2)

**眼幅調整とは**  
眼幅調整とは、接眼部の間隔を自分の目の間隔に合わせることで、眼幅が合っていないと、使っているうちに目が疲れる場合があります。

## HOW TO USE①

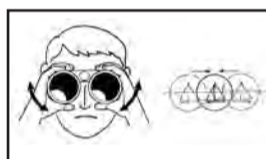
- 1.Even for those who wear eyeglasses, it is possible to have a good field of view. When using the binoculars with eyeglasses worn, note the following eyecup position.

**Twist-up Rubber Eyecups**  
For eyeglass wearers, the twist-up rubber eyecups should not be pulled out. Leave the eyecups unextended when looking through the binoculars with your naked eyes or wearing contact lens. (Ref. Figure 1)

When containing the binoculars in the carrying case, put the eyecups back to the unfolded position.

- 2.While looking through the binoculars with both eyes, adjust the interpupillary distance by folding or unfolding the body so that the field of view can be seen as one circle. When doing this adjustment, try to find an object in the distance. (Ref. Figure 2)

**Interpupillary Distance Adjustment**  
This is to adjust the distance between the two eyepieces to fit your eyes. Improper interpupillary distance may result in eyestrain.

## ストラップ(つりヒモ)について ATTACHING THE STRAPS



図6 Figure 6

- 図のように付属のストラップを本体取付部に通して取り付けてください。(図6)

Attach the supplied strap to the hook as illustrated. (Ref. Figure 6)

## 無料修理規定・アフターサービス Terms of use for warranty repair and after-sales service

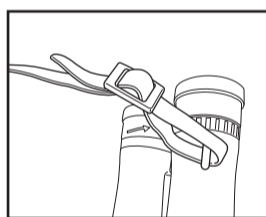
- 無料修理期間については表面をご参照ください。
- 取扱説明書における正常な使用状態で保証期間中に故障した場合は無料修理となります。(キャップ、ケース、ストラップなどやゴム目当ての紛失は保証対象外です)
- 次の場合は保証期間内でも有料修理となります。
  1. ご使用上の誤り、落下、衝撃、圧迫による故障および損傷の場合。
  2. 火災の場合、浸水、地震等による天災地変による故障の場合。
  3. 傷、ハガレ、腐食、クモリ等や保存上の不備による場合。
  4. 当社以外での改造、分解、掃除などによる故障及び損傷の場合。
  5. 購入証明書(表面参照)の提示がない場合。
  6. 保証書の場合、販売店名によるご記入(販売店名、ご購入年月日)がない場合。
- 故障箇所によっては製品の交換をもって修理とさせていただきます。
- 本製品の補修部品は、製造をやめてから5年間を目安として保有します。原則として、補修部品を保有している期間が修理可能期間となりますのでご了承ください。
- 修理品の送料、お持ち込みの交通費等はお客様にてご負担願います。
- 出張修理はいたしません。
- ご贈答品で購入証明書がない、または販売店名によるご記入がない場合は、ビクセンカスタマーサポートへご相談ください。
- 修理代金のお支払については、お買い上げの店でお支払いください。また直接ビクセンへ修理をお申し込みの場合は、現金書留、銀行振込、または代金引換発送にてお支払いください。なお、銀行振込や代金引換発送における手数料につきましては、ご負担いただきますようお願い申し上げます。振込先など詳しくはビクセンカスタマーサポートにお問い合わせください。
- お問い合わせは…お買い上げのお店、またはビクセンカスタマーサポートまで。
- For the duration of warranty repair, please refer to the front side of this document.
- If the product breaks or does not function during the warranty period under normal usage conditions as described in the instruction manual, it shall be subjected to free of charge. (Any consumable parts like batteries and loss of caps cases, straps, and rubber eyecups shall be exceptions to the warranty.)
- This warranty repair shall be void, and no force of effect in the following cases.
  1. When correct usage of the product according to the instruction manual has not been done.
  2. If the product has been modified or repaired by someone other than Vixen or subjected to damage or malfunction caused by unauthorized repair or disassembly.
  3. If the product malfunction or damage is subjected to breakage by incident, misuse, or mishandling by negligence. Also, if a sign of being dropped or wet in the water has been recognized.
  4. If the product malfunction, or damage is subjected to natural disasters by earthquake, storm and flood damage. Malfunction or breakage caused by fire, salt damage, or abnormal voltage and so on.
  5. If no presentation of the proof of purchase (refer to the rules showing on the front side) is done.
  6. (In the event that the customer presents a warranty) If there is no filling in the warranty by the Vixen dealer (name of vendor and year, month, date of purchase) where you purchased.
- Please note that Vixen reserves the right to replace the product instead of repair, depending on the part of the failure.
- Spare parts for repair of this product would be kept for five years after we discontinued the production. Please note that, generally, the period for which repair parts are available is the period for which repairs are possible.
- The customer is responsible for the cost of shipping the product to be repaired and travel expenses when bringing the product with you.
- Vixen does not provide on-site repair service.
- If you got the product as a gift and have no proof of purchase or the warranty card is not filled by the retailer, please consult with Vixen Customer Support.
- The customer has to pay for repair fees at the Vixen dealer's site where he or she purchased the product. If you apply for repair directly to our customer service, you are requested to pay by bank transfer or cash on delivery. Please note that the customer is responsible for charges by bank transfer and shipping fees with cash on delivery. Please be informed that you reach Vixen Customer Support for details such as Vixen's bank account.

For inquiries, please contact the Vixen dealer where you purchased the product or Vixen Customer Support.